

Planta Baixa
Seção Genérica para o Trecho
Esc: 1/100

QUANTITATIVO DE PLACAS

m²/ UNID.	MODELO	CÓDIGO	QUANT.	
0,30m²		R-02	2	À SER EXECUTADA
0,36 m²		R-01	0	À SER EXECUTADA
0,25 m²		NOME DE RUA	2	À SER EXECUTADA

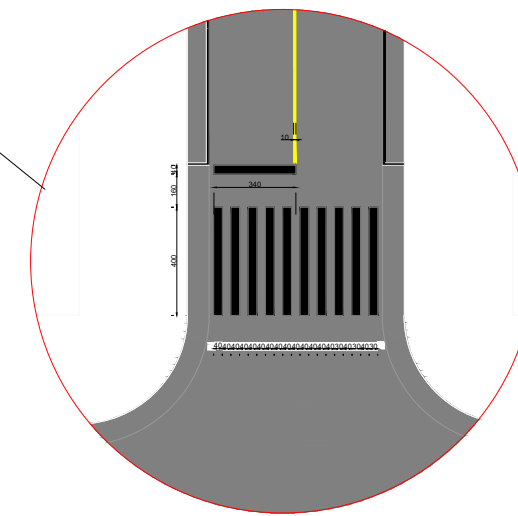

Detalhe da sinalização horizontal
Seção Genérica para todo o Trecho



Detalhe das placas de sinalização

Seção Genérica para todo o Trecho
Altura: 3,0 metros anti- giro
Esc: Sem Escala

TRECHO	P. AMARELA	P. BRANCA	FAIXA PEDESTRE
RUAS A, B e H	15,4 m²	33,30 m²	116,50 m²
TOTAL	165,20 m²		

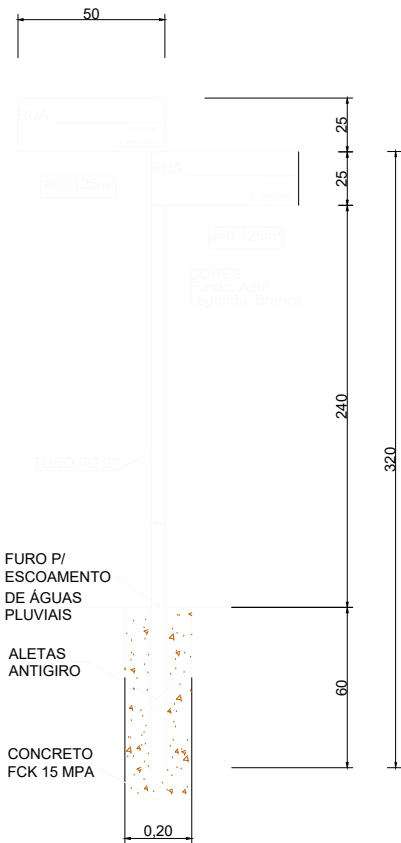

Seção Genérica para todo o Trecho
Altura: 3,0 metros anti- giro
Esc: Sem Escala

RESPONSÁVEL TÉCNICO PELO PROJETO	
ASSINATURA: ENGº GLACIANO DE OLIVEIRA	
RESPONSÁVEL TÉCNICO PELA OBRA	
ASSINATURA:	
PROPRIETÁRIO DA OBRA	
ASSINATURA: PREFEITURA MUNICIPAL DE SÃO JORGE D'OESTE	

APROVAÇÃO DA PREFEITURA	APROVAÇÃO DA SAÚDE
-------------------------	--------------------

ADMINISTRAÇÃO 2025/2028

PROPRIETÁRIO	PREFEITURA MUNICIPAL DE SÃO JORGE D'OESTE		
OBRA	RUAS A, B e H		
LOCAL	LOTEAMENTO CONJUNTO HABITACIONAL VITÓRIA - II		
PROJETO	PINTURA VIARIA	FRANCO	ASF
PLANTA BAIXA/CORTE/DETALHE			
QUADRA	LOTE N°	DATA: OUTUBRO 2024	ESCALA: INDICADA
ÁREA: 165,20 MP	DESENHO: BENED A. MARRITT		